

# Air Boss® T2600 Specyfikacja



## T2600

<b>Wymiary</b>	Dł.1143 x Szer.1085 x Wys.533 mm
<b>Instalacja</b>	Stojący, podwieszony, umocowany na ramie
<b>Waga</b>	142 kg
<b>Zasilanie elektryczne</b>	400V / 50 Hz
<b>Zużycie energii</b>	1,6 kW
<b>Motor</b>	Szczelne łożyska kulkowe, 1400 obr/min, Certyfikat CE, zabezpieczenie termiczne
<b>Objętość powietrza</b>	A 3400   B 4000   C 4420 m <sup>3</sup> /h
<b>Ciśnienie</b>	A 500   B 270   C 50 Pa
<b>Napięcie na</b>	Jonizatorze 12 kV, kolektorze 6 kV
<b>Moduł elektrostatyczny</b>	2 szt.
<b>Waga modułu</b>	15 kg
<b>Filtr wstępny</b>	Siatka aluminiowa 2 szt.
<b>Główny filtr Forever Filter®</b>	Moduł elektrostatyczny sekcja jonizacji / sekcji zbierająca
<b>Filtr końcowy</b>	Siatka aluminiowa 2 szt.
<b>Dodatkowy filtr</b>	Filtr węglowy - opcja
<b>Opór filtra</b>	do 100 Pa
<b>Efektywność</b>	95% zgodnie ze standardem D.O.P. 99% z podwójnym filtrem
<b>Sterowanie</b>	Przełącznik z podświetleniem wł./wył. Lampka serwisowa

## Widok z góry

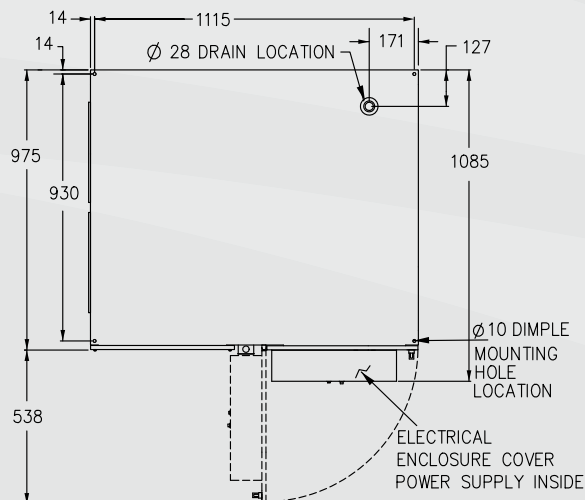

## Widok z tyłu

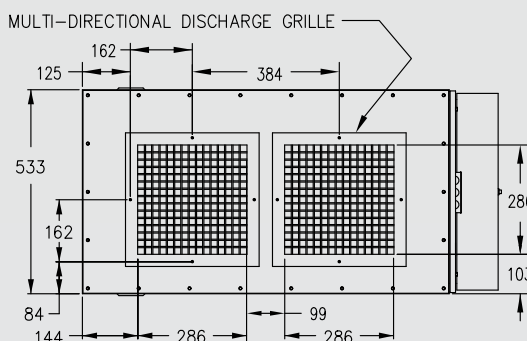

## Widok z boku

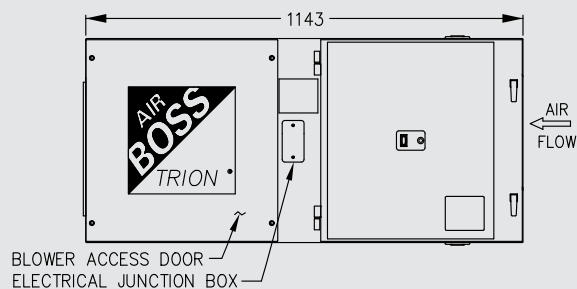

## Widok z przodu

