

Air Boss® T1300 Specyfikacja

Widok z góry

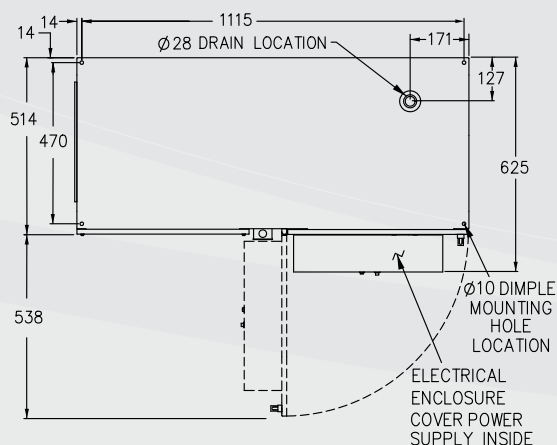

Widok z tyłu

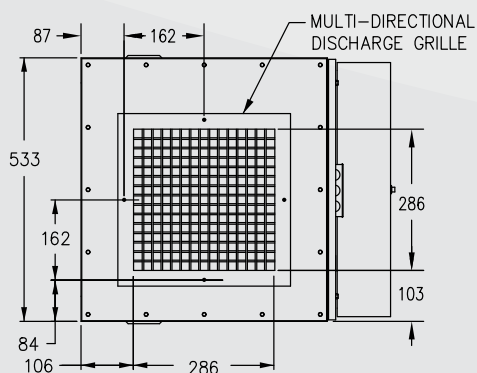

Widok z boku

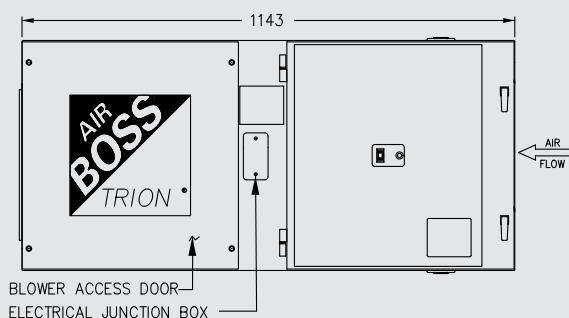

Widok z przodu

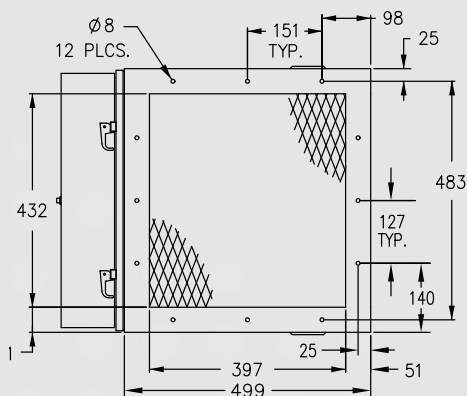

T1300

Wymiary	Dł.1143 x Szer.625 x Wys.533 mm
Instalacja	Stojący, podwieszony, umocowany na ramie
Waga	96 kg
Zasilanie elektryczne	400V / 50 Hz
Zużycie energii	1,2 kW
Silnik	Szczelne łożyska kulkowe, 1400 obr/min, Certyfikat CE, zabezpieczenie termiczne
Objętość powietrza	A 1700 B 2000 C 2210 m ³ /h
Ciśnienie	A 500 B 250 C 50 Pa
Napięcie na	Jonizatorze 12 kV, kolektorze 6 kV
Moduł elektrostatyczny	1 szt.
Waga modułu	15 kg
Filtr wstępny	Siatka aluminiowa 1 szt.
Główny filtr Forever Filter®	Moduł elektrostatyczny sekcja jonizacji / sekcji zbierająca
Filtr końcowy	Siatka aluminiowa 1 szt.
Dodatkowy filtr	Filtr węglowy - opcja
Opór filtra	do 100 Pa
Efektywność	95% zgodnie ze standardem D.O.P. 99% z podwójnym filtrem
Sterowanie	Przełącznik z podświetleniem wł./wył. Lampka serwisowa